

МІНІСТЕРСТВО ОСВІТИ І НАУКИ УКРАЇНИ
ВІДОКРЕМЛЕНИЙ СТРУКТУРНИЙ ПІДРОЗДІЛ
«ЛЬВІВСЬКИЙ ФАХОВИЙ КОЛЕДЖ ХАРЧОВИХ ТЕХНОЛОГІЙ ТА
БІЗНЕСУ НАЦІОНАЛЬНОГО УНІВЕРСИТЕТУ ХАРЧОВИХ ТЕХНОЛОГІЙ»

СХВАЛЕНО

Педагогічною радою
Відокремленого структурного підрозділу
«Львівський фаховий коледж
харчових технологій та бізнесу
Національного університету харчових
технологій»

Голова педагогічної ради

 Б.М. Микичак

Протокол № 6 від «22» Травня 2020р.



ЗАТВЕРДЖЕНО

Вченою радою
Національного університету харчових
технологій
Заступник голови Вченої ради

 В.Л. Яровий

Протокол № 10 від «03» 06 2020р.



ОСВІТНЬО-ПРОФЕСІЙНА ПРОГРАМА

«Облік і оподаткування»

Фахової передвищої освіти
за спеціальністю: 071 «Облік і оподаткування»
галузі знань: 07 «Управління та адміністрування»
кваліфікація: фаховий молодший бакалавр з обліку і оподаткування

Освітня програма вводиться

в дію з 01.09 2020 р.

Наказ № 41 від «10» 06 2020 р.

ЛИСТ ПОГОДЖЕННЯ
Освітньо-професійної програми
«Облік і оподаткування»

Рівень освіти
Галузь знань
Спеціальність
Кваліфікація

Фахова передвища освіта
07 «Управління та адміністрування»
071 «Облік і оподаткування»
фаховий молодший бакалавр з обліку і
оподаткування

1. Науково-методична рада університету:

Протокол № 5 від «27» 05 2020 року

Рекомендовано на розгляд Всеніжградського НУХТ
(висновок, особливі умови)

Голова НМР університету [підпис] В.Л. Яровий

2. Центр моніторингу якості та координації освітньої діяльності університету

Рекомендовано на розгляд НМР НУХТ
(висновок, особливі умови)

«25» 05 2020 року

Директор Центру [підпис] І.В. Житнецький

3. Педагогічною радою ВСП ЛФКХТБ НУХТ

Протокол № 6 від «22» травня 2020 року

Рекомендовано на розгляд центру моніторингу якості та
координації освітньої діяльності університету
(висновок, особливі умови)

Голова педагогічної ради [підпис] Б.М. Микичак

4. Цикловою комісією спецдисциплін торгово-економічного напрямку

Протокол № 10 від «20» травня 2020 року

Розроблено відповідно до Положення про розробку ОП НУХТ
(висновок, особливі умови)

Голова циклової комісії [підпис] М.М. Коляса

РОЗРОБЛЕНО:

Гарант освітньої програми:

Викладач вищої категорії, викладач-методист, викладач фахових дисциплін

«20» травня 2020 року [підпис] М.М. Коляса

ПЕРЕДМОВА

Освітньо-професійна програма «Облік і оподаткування» підготовки фахового молодшого бакалавра за спеціальністю 071 «Облік і оподаткування» галузі знань 07 «Управління та адміністрування» є нормативним документом, в якому узагальнюється зміст освіти, тобто відображаються цілі освітньої та професійної підготовки, визначається місце фахівця в структурі господарства держави і вимоги до його компетентностей та інших соціально важливих властивостей і якостей.

Розроблено робочою групою у складі:

1. Коляса М.М., викладач вищої категорії, викладач-методист, викладач фахових дисциплін Відокремленого структурного підрозділу «Львівський фаховий коледж харчових технологій та бізнесу Національного університету харчових технологій», гарант освітньої програми;
2. Любчак О.М., викладач вищої категорії, викладач-методист, викладач фахових дисциплін Відокремленого структурного підрозділу «Львівський фаховий коледж харчових технологій та бізнесу Національного університету харчових технологій»;
3. Гусак Г.М., викладач вищої категорії, викладач фахових дисциплін Відокремленого структурного підрозділу «Львівський фаховий коледж харчових технологій та бізнесу Національного університету харчових технологій».

1. Профіль освітньо-професійної програми зі спеціальності 071 «Облік і оподаткування»

1 – Загальна інформація	
Повна назва навчального закладу та структурного підрозділу	Національний університет харчових технологій Відокремлений структурний підрозділ «Львівський фаховий коледж харчових технологій та бізнесу Національного університету харчових технологій»
Освітньо-професійний ступінь та назва кваліфікації мовою оригіналу	Фаховий молодший бакалавр Фаховий молодший бакалавр з обліку та оподаткування
Офіційна назва освітньої програми	Облік і оподаткування
Тип диплому та обсяг освітньої програми	Диплом фахового молодшого бакалавра, одиничний, 120 кредитів ЄКТС. Термін навчання – 2 роки
Наявність акредитації	Акредитується вперше
Цикл/рівень	НРК України - 5 рівень, FQ-EHEA – короткий цикл, EQF-LLL - 5 рівень
Передумови	Наявність базової загальної середньої освіти, або повної загальної середньої освіти, або ОКР Кваліфікованого робітника
Мова викладання	Українська
Термін дії освітньої програми	5 років
Інтернет адреса постійного розміщення опису освітньої програми	lkmp.lviv.ua
2 – Мета освітньої програми	
Забезпечити формування особистісних компетенцій фахівця, здатного розв'язувати складні спеціалізовані задачі та практичні проблеми з обліку та оподаткування, що передбачає оволодіння студентами знань, вмінь та навичок загальних та спеціальних компетентностей, необхідних для вирішення типових завдань пов'язаних з веденням бухгалтерського обліку, достатніх для успішного виконання професійних обов'язків.	
3 – Характеристика освітньої програми	
Предметна область (галузь знань, спеціальність, спеціалізація)	Галузь знань: 07 «Управління та адміністрування» Спеціальність: 071 «Облік і оподаткування» Спеціалізація: «Бухгалтерський облік»
Орієнтація освітньої програми	Освітньо-професійна програма фахового молодшого бакалавра базується на адаптації та впровадженні в професійну діяльність знань, аналітичних, комунікативних, організаторських, підприємницьких навичок інтегративного вирішення завдань фінансово-кредитної діяльності суб'єктів підприємництва та фінансової системи держави, які повинні об'єктивно оцінювати економічні процеси, що відбуваються в суспільстві, розуміти сутність і тенденції розвитку фінансових відносин і їх особливостей у сфері фінансового обліку, розробляти і вирішувати питання розвитку суб'єктів господарювання та облікової системи в цілому.
Основний фокус освітньої програми та спеціалізації	Спеціальна освіта та професійна підготовка в області обліку і оподаткування. Ключові слова: облік, оподаткування.
Особливості програми	Програма розвиває перспективи підготовки фахівців з обліку та оподаткування

4 – Придатність випускників до працевлаштування та подальшого навчання

Придатність до працевлаштування	Працевлаштування на підприємствах будь-якої організаційно-правової форми (державні, муніципальні, комерційні, некомерційні) та за будь-якими видами економічної діяльності. Випускники здатні виконувати професійну роботу за ДК 003:2010 за кваліфікаційними угрупованнями: 3119 Інші технічні фахівці в галузі фізичних наук та техніки, а саме технік з планування 3433 Бухгалтери та касири-експерти, а саме бухгалтер, касир-експерт 3439 Інші технічні фахівці в галузі управління, а саме інспектор, інспектор з інвентаризації, інспектор-ревізор, ревізор.
Подальше навчання	Продовження навчання на першому (бакалаврському) рівні вищої освіти, у тому числі за скороченим строком навчання

5 – Викладання та оцінювання

Викладання та навчання	Студентоцентроване навчання, що проводиться у формі лекцій, практичних занять, семінарів, консультацій з викладачами, самостійного навчання за індивідуальними завданнями, виконання курсових робіт, виробничі практики з використанням розроблених підручників, посібників, конспектів лекцій, методичних рекомендацій, періодичних наукових видань та мережі Internet.
Оцінювання	Усні та письмові екзамени, заліки, поточний, підсумковий контроль, захист звітів з практики, захист курсових робіт, державний комплексний кваліфікаційний іспит

6 – Програмні компетентності

Інтегральна компетентність	Здатність особи самостійно виконувати складні спеціалізовані виробничі чи навчальні завдання в галузі обліку та оподаткування або у процесі навчання, нести відповідальність за результати своєї діяльності та контролювати інших осіб у певних ситуаціях
Загальні компетентності (ЗК)	ЗК 1. Здатність до формування світогляду щодо розвитку людського буття, суспільства і природи, духовної культури. ЗК 2. Здатність розглядати суспільні явища в розвитку і конкретних історичних умовах. ЗК 3. Здатність використовувати сучасні інформаційні технології для розв'язання різноманітних задач у навчальній та практичній діяльності. ЗК 4. Здатність до формування ринково-орієнтованого економічного світогляду. ЗК 5. Уміння обґрунтовувати управлінські рішення та спроможність забезпечувати їх правочинність. ЗК 6. Здатність здійснювати комунікаційну діяльність. ЗК 7. Здатність працювати як самостійно, так і в команді. ЗК 8. Здатність спілкуватися державною та іноземною мовами у професійній діяльності. ЗК 9. Здатність працювати у міжнародному середовищі. ЗК 10. Здатність займати активну життєву позицію та розвивати лідерські якості. ЗК 11. Здатність до навчання. ЗК 12. Здатність формувати нові ідеї (креативність).

Спеціальні (фахові, предметні) компетентності (СК (СФК, СПК))

- СК 1. Здатність формувати обліково-аналітичну інформацію для ефективного управління діяльністю підприємства.
- СК 2. Здатність використовувати математичний інструментарій для дослідження економічних процесів, розв'язання прикладних економічних завдань в сфері обліку і оподаткування.
- СК 3. Здатність проводити аналіз та оцінювання фінансово-господарської діяльності підприємств різних форм власності з метою прийняття управлінських рішень.
- СК 4. Здатність до застосування різних форм і методів бухгалтерського обліку на підприємстві.
- СК 5. Уміння складати, перевіряти та проводити бухгалтерську обробку документів, вести синтетичний й аналітичний облік.
- СК 6. Здатність застосування знань права та податкового законодавства в практичній діяльності суб'єктів господарювання.
- СК 7. Здатність до складання фінансової, податкової, статистичної та спеціальної звітності, передбаченої стандартами бухгалтерського обліку і законодавством України.
- СК 8. Здатність до аналізу підходів до організації бухгалтерського обліку в облікових установах України.
- СК 9. Формування вмінь правильно відображати господарські операції бюджетних установ на рахунках бухгалтерського обліку та використовувати облікову інформацію в управлінні бюджетної установи.
- СК 10. Вміння застосовувати знання з організації та функціонування податкової системи України у професійній діяльності для розрахунків і сплати податків, зборів і обов'язкових платежів юридичних та фізичних осіб.
- СК 11. Здатність здійснювати контроль господарської діяльності як функції управління з метою забезпечення його ефективного функціонування, оцінки результатів роботи, виконання планів, визначення порушень прийнятих норм і стандартів, підвищення відповідальності.
- СК 12. Здатність здійснювати контроль дотримання нормативних актів з методології бухгалтерського обліку та системи оподаткування, збереження і ефективного використання ресурсів.
- СК 13. Здатність здійснення облікових процедур із застосуванням спеціалізованих інформаційних систем і комп'ютерних технологій.
- СК 14. Здатність підтримувати належний рівень економічних знань та постійно підвищувати свою професійну підготовку.
- СК 15. Здатність до самовдосконалення (саморозвитку)

7 – Програмні результати навчання

- ПРН 1. Розуміти сутність та принципи розвитку суспільства, природи і мислення.
- ПРН 2. Розуміти культурологічні питання сучасності з позицій вшанування традицій і звичаїв свого народу та культурного надбання людства.
- ПРН 3. Аналізувати історичні події та процеси.
- ПРН 4. Знати теорію та методологію інформатики, інформаційно-комунікаційного простору, інформації соціальних комунікацій.
- ПРН 5. Вміти усно та письмово спілкуватися державною мовою.
- ПРН 6. Використовувати іноземну мову для забезпечення результативної професійної діяльності.
- ПРН 7. Знати і вміти оперувати економічними категоріями та поняттями.

	<p>ПРН 8. Вміти розраховувати показники чисельності, руху трудових ресурсів, забезпеченості і ефективності використання активів підприємства.</p> <p>ПРН 9. Застосовувати знання та навички планування фінансових показників діяльності суб'єктів господарювання, використовуючи розрахункові дані виробничої частини бізнес-плану.</p> <p>ПРН 10. Здійснювати фінансові, кредитні, розрахункові операції, визначати доходи та витрати, оцінювати трудовий потенціал суб'єктів господарювання.</p> <p>ПРН 11. Вміти застосовувати нормативні акти, принципи і стандарти бухгалтерського обліку для формування облікової політики підприємства.</p> <p>ПРН 12. Вміти застосовувати статистичні методи при здійсненні аналізу виробничо-господарської діяльності підприємства та її фінансових результатів.</p> <p>ПРН 13. Проводити порівняльний і факторний аналіз, досліджувати взаємозв'язки економічних показників.</p> <p>ПРН 14. Вміти здійснювати бухгалтерську обробку документів, ведення синтетичного та аналітичного обліку, складати бухгалтерську звітність суб'єктів господарювання з використанням сучасних інформаційних технологій.</p> <p>ПРН 15. Виконувати комп'ютерні обчислення, що мають відношення до обліку і оподаткування, використовуючи належне програмне забезпечення.</p> <p>ПРН 16. Складати фінансову, податкову, статистичну звітність та аналізувати фінансово-господарську діяльність суб'єктів господарювання.</p> <p>ПРН 17. Застосовувати законодавчі акти і нормативні документи в процесі фінансування установ державного сектору.</p> <p>ПРН 18. Здійснювати ревізії та перевірки фінансово-господарської діяльності підприємств, з використанням сучасних форм і методів контролю.</p> <p>ПРН 19. Визначати суми податків, зборів, платежів до бюджетів різних рівнів та складати розрахунки, декларації, інші документи щодо оподаткування.</p> <p>ПРН 20. Уміння оцінювати відповідність стану організації охорони праці на підприємстві чинному законодавству і нормативним актам.</p>
--	---

8 - Ресурсне забезпечення реалізації програми

Кадрове забезпечення	Кадрове забезпечення відповідає ліцензійним умовам
Матеріально-технічне забезпечення	<p>Усі приміщення відповідають будівельним та санітарним нормам, у наявності відповідна соціальна інфраструктура, що включає гуртожиток (оренда), буфет, медичний пункт, актову залу, спортивний зал, стадіон, спортивний майданчик.</p> <p>Забезпеченість комп'ютерними робочими місцями та прикладними комп'ютерними програмами достатня для виконання навчальних планів.</p> <p>Навчальні лабораторії оснащені технічними засобами, обладнанням та спеціалізованим програмним забезпеченням.</p>
Інформаційне та навчально-методичне забезпечення	Належна забезпеченість бібліотеки підручниками та посібниками (у тому числі і електронними), вітчизняними і закордонними фаховими періодичними виданнями відповідного профілю, доступ до джерел Internet, авторські розробки викладацького складу навчального комплексу НУХТ

9 – Академічна мобільність

Національна кредитна мобільність	Національна кредитна мобільність студентів, наукових і науково-педагогічних працівників коледжу, у т.ч. навчання, стажування, проходження навчальної і виробничої практик, проведення наукових досліджень, викладання та підвищення кваліфікації організовується на підставі партнерських угод про співробітництво коледжу з ЗВО України відповідно до Положення про академічну мобільність учасників освітнього процесу Національного університету харчових технологій
Міжнародна кредитна мобільність	
Навчання іноземних здобувачів вищої освіти	Навчання іноземних здобувачів вищої освіти не проводиться

2. Перелік компонент освітньо-професійної програми та їх логічна послідовність

2.1 Перелік компонент ОП

Код н/д	Компоненти освітньої програми (навчальні дисципліни, курсові роботи, практики)	К-сть кредитів ЕКТС	Форма підсумкового контролю
1	2	3	4
1. Обов'язкові компоненти ОП			
ОК1	Основи філософських знань	1,5	Залік
ОК2	Іноземна мова (за професійним спрямуванням)	6	Залік
ОК 3	Правознавство	1,5	Залік
ОК 4	Історія України	1,5	Екзамен
ОК 5	Соціологія	1,5	Залік
ОК 6	Українська мова (за професійним спрямуванням)	1,5	Екзамен
ОК 7	Культурологія	1,5	Залік
ОК 8	Фізичне виховання	6	Залік
ОК 9	Політична економія	3	Екзамен
ОК 10	Вища математика	3	Залік
ОК 11	Інформатика і комп'ютерна техніка	3	Залік
ОК 12	Економіка підприємства	3	Екзамен
ОК 13	Фінанси підприємства	1,5	Залік
ОК 14	Бухгалтерський облік	3	Залік
ОК 15	Статистика	1,5	Залік
ОК 16	Екологія	1,5	Залік
ОК 17	Безпека життєдіяльності	1,5	Залік
ОК 18	Фінансовий облік	7	Екзамен
ОК 19	Економічний аналіз	3	Екзамен
ОК 20	Інформаційні системи і технології в обліку	4,5	Екзамен
ОК 21	Облік і звітність у бюджетних установах	4	Екзамен
ОК 22	Контроль і ревізія	3	Екзамен
ОК 23	Податкова система	4	Екзамен
ОК 24	Казначейська справа	3	Залік
ОК 25	Фінанси	3	Залік
ОК 26	Гроші та кредит	3	Залік
ОК 27	Охорона праці	1,5	Залік
ОК 28	Виробнича практика (навчальна)	4,5	Екзамен
ОК 29	Виробнича практика (технологічна)	10,5	Екзамен
ОК 30	Державний комплексний кваліфікаційний екзамен	1,5	Екзамен
	Екзаменаційна сесія	10,5	кредитів
	Загальний обсяг обов'язкових компонент	105 кредитів	

2. Вибіркові компоненти ОП			
Блок 1			
ВБ 1	Менеджмент	1,5	Залік
ВБ 2	Маркетинг	1,5	Залік
ВБ 3	Психологія та етика ділових відносин	1,5	Залік
ВБ 4	Загальні технології харчових виробництв	1,5	Залік
ВБ 5	Бухгалтерська звітність підприємства	3	Залік
ВБ 6	Ціноутворення	3	Залік
ВБ 7	Статистика підприємств	3	Залік
Блок 2			
ВБ 1	Психологія	1,5	Залік
ВБ 2	Політологія	1,5	Залік
ВБ 3	Менеджмент	1,5	Залік
ВБ 4	Маркетинг	1,5	Залік
ВБ 5	Основи аудиту	3	Залік
ВБ 6	Основи нормування і оплати праці	3	Залік
ВБ 7	Організація обліку на підприємствах малого бізнесу	3	Залік
Загальний обсяг вибіркового компонента		15 кредитів	
ЗАГАЛЬНИЙ ОБСЯГ ОСВІТНЬО-ПРОФЕСІЙНОЇ ПРОГРАМИ		120 кредитів	

* Згідно із Законом України «Про фахову передвищу освіту» студенти мають право на «вибір навчальних дисциплін у межах передбачених відповідною освітньо-професійною програмою та навчальним планом, в обсязі, що становить не менше як 10 відсотків загальної кількості кредитів ЄКТС, передбачених для освітньо-професійної програми фахової перед вищої освіти. При цьому здобувачі фахової передвищої освіти мають право обирати навчальні дисципліни, що пропонуються для здобувачів фахової перед вищої освіти за погодженням з керівником закладу фахової передвищої освіти».

Заклад фахової передвищої освіти самостійно визначає механізм реалізації права студентів на вибір навчальних дисциплін (описується відповідним Положенням). Вибіркові дисципліни можуть формуватися у блоки, тоді студент вибирає блок дисциплін, після чого усі дисципліни блоку стають обов'язковими для вивчення. Рекомендується використовувати як блочні форми вибору, так і повністю вільний вибір дисциплін студентами.

ОК 1. – це дисципліни нормативної частини навчального плану.

ВБ 1. - це дисципліни вибіркової частини навчального плану

2.3 Структурно-логічна схема ОПП

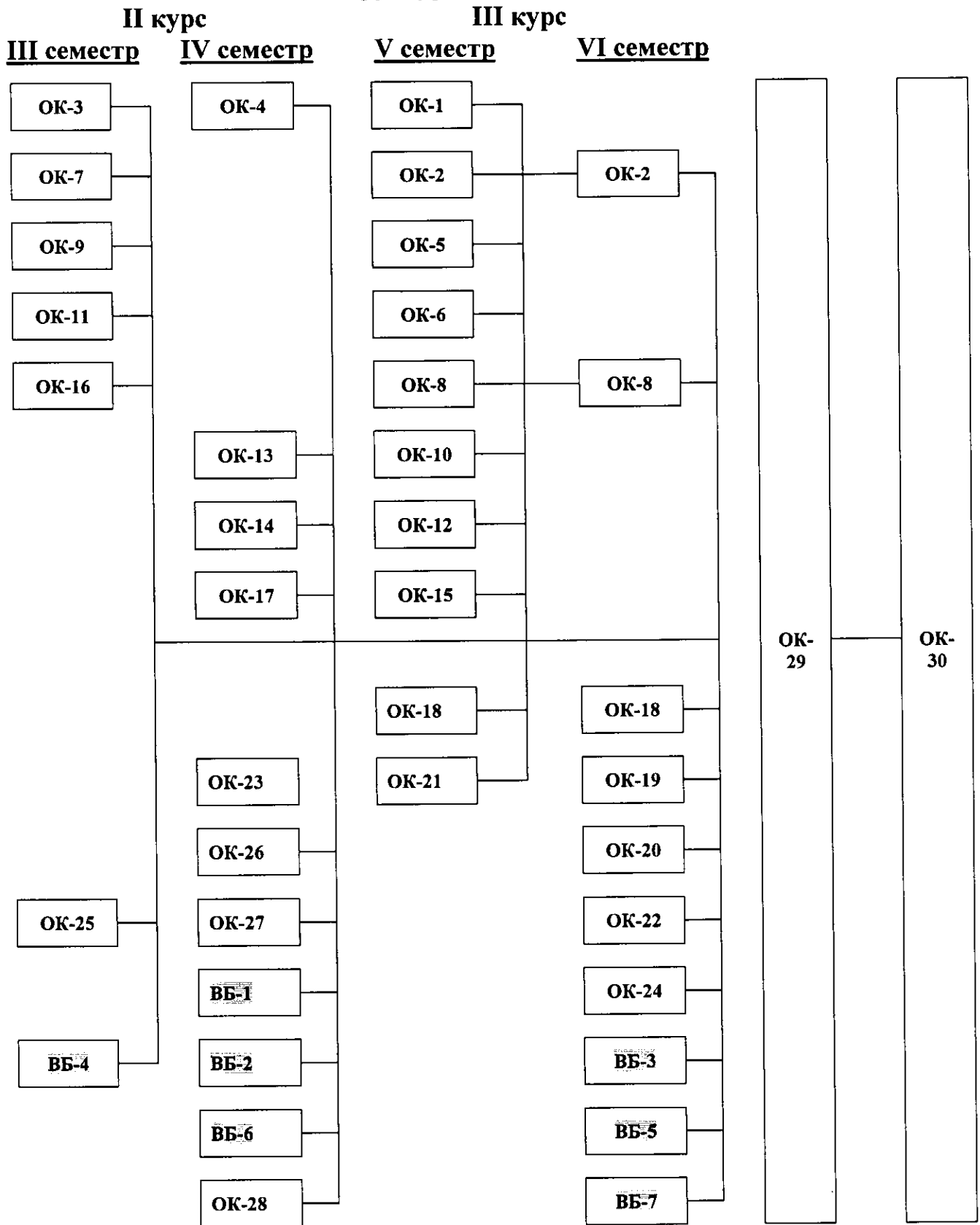

ОК- Обовязкові компоненти освітньої програми
 ВБ- Вибіркові компоненти освітньої програми

3. Форма атестації здобувачів фахової передвищої освіти

Атестація випускників освітньо-професійної програми спеціальності 071 «Облік і оподаткування» проводиться у формі державного комплексного кваліфікаційного екзамену та завершується видачею документу встановленого зразка про присудження йому освітньо-професійного ступеня фахового молодшого бакалавра із присвоєнням кваліфікації: фаховий молодший бакалавр з обліку і оподаткування.

Атестація здійснюється відкрито та публічно.

4. Вимоги до наявності системи внутрішнього забезпечення якості фахової передвищої освіти

У закладі фахової передвищої освіти функціонує система забезпечення якості освітньої діяльності та якості фахової передвищої освіти (система внутрішнього забезпечення якості), яка передбачає здійснення таких процедур і заходів:

- 1) визначення принципів та процедур забезпечення якості фахової передвищої освіти;
- 2) розроблення освітньо-професійних програм, здійснення моніторингу та періодичного перегляду освітніх програм;
- 3) щорічне оцінювання здобувачів фахової передвищої освіти і педагогічних працівників освітнього закладу та регулярне оприлюднення результатів таких оцінювань на офіційному веб-сайті закладу освіти, на інформаційних стендах та в будь-якій іншій формі;
- 4) забезпечення підвищення кваліфікації педагогічних працівників;
- 5) забезпечення наявності необхідних ресурсів для організації освітнього процесу, у тому числі самостійної роботи студентів, за кожним освітньою програмою;
- 6) забезпечення наявності інформаційних систем для ефективного управління освітнім процесом;
- 7) забезпечення публічності інформації про освітні програми, умови і процедури присвоєння ступеня фахової передвищої освіти та кваліфікації;
- 8) забезпечення дотримання академічної доброчесності працівниками закладу освіти та здобувачами фахової передвищої освіти;
- 9) інших процедур і заходів, які забезпечують належний рівень якості фахової передвищої освіти.

Система забезпечення якості освітньої діяльності та якості фахової передвищої освіти закладу фахової передвищої освіти (внутрішня система забезпечення якості освіти) за поданням закладу може оцінюватися центральним органом виконавчої влади із забезпечення якості освіти або акредитованими ним незалежними установами оцінювання та забезпечення якості фахової передвищої освіти на предмет її відповідності вимогам до системи забезпечення якості фахової передвищої освіти, що затверджуються центральним органом влади у сфері освіти і науки за поданням центрального органу виконавчої влади із забезпечення якості освіти.

**6. Матриця забезпечення програмних результатів навчання (ПРН)
відповідними компонентами освітньої програми**

	ОК 1	ОК 2	ОК 3	ОК 4	ОК 5	ОК 6	ОК 7	ОК 8	ОК 9	ОК 10	ОК 11	ОК 12	ОК 13	ОК 14	ОК 15	ОК 16	ОК 17	ОК 18	ОК 19	ОК 20	ОК 21	ОК 22	ОК 23	ОК 24	ОК 25	ОК 26	ОК 27	ОК 28	ОК 29	ОК 30	ВБ 1	ВБ 2	ВБ 3	ВБ 4	ВБ 5	ВБ 6	ВБ 7			
ПРН 1	X			X	X		X	X								X	X																							
ПРН 2				X			X	X																																
ПРН 3				X																																				
ПРН 4											X									X									X	X		X								
ПРН 5		X				X																																		
ПРН 6		X																																X						
ПРН 7								X				X	X	X	X			X	X				X	X	X	X	X	X	X	X	X	X	X	X	X	X	X	X		
ПРН 8										X		X	X		X				X										X	X	X									
ПРН 9										X			X														X													
ПРН 10									X	X		X	X					X									X	X	X	X	X	X			X	X	X			
ПРН 11			X										X	X			X	X		X	X	X	X	X	X	X	X	X	X	X	X	X	X	X	X	X	X	X	X	
ПРН 12													X					X																X						
ПРН 13												X			X			X											X	X	X	X								
ПРН 14													X					X		X	X													X	X	X				
ПРН 15											X							X		X	X	X	X	X	X	X	X								X	X	X			
ПРН 16												X	X	X				X	X	X	X	X	X	X	X									X	X	X				
ПРН 17			X																		X																			
ПРН 18																						X																		
ПРН 19										X		X	X					X		X	X	X	X	X	X	X	X								X	X	X			
ПРН 20			X													X	X											X												

**Гарант освітньо-професійної програми
викладач вищої категорії, старший викладач,
викладач фахових дисциплін ВСП ЛФКХТБ НУХТ**



М.М. Коляса