

МІНІСТЕРСТВО ОСВІТИ І НАУКИ УКРАЇНИ
ВІДОКРЕМЛЕНИЙ СТРУКТУРНИЙ ПІДРОЗДІЛ
«ЛЬВІВСЬКИЙ ФАХОВИЙ КОЛЕДЖ ХАРЧОВИХ ТЕХНОЛОГІЙ ТА
БІЗНЕСУ НАЦІОНАЛЬНОГО УНІВЕРСИТЕТУ ХАРЧОВИХ ТЕХНОЛОГІЙ»

СХВАЛЕНО

Педагогічною радою

Відокремленого структурного підрозділу

«Львівський фаховий коледж харчових технологій та бізнесу

Національного університету харчових технологій»

Голова педагогічної ради

 Борис МИКИЧАК

протокол № 4 від 28 березня 2022р



ЗАТВЕРДЖЕНО

Вченою радою

Національного університету

харчових технологій

Голова Вченої ради

 Олександр ШЕВЧЕНКО

протокол № 7 від 28.04.2022р



ОСВІТНЬО-ПРОФЕСІЙНА ПРОГРАМА

«Туризм»

Tourism

фахової передвищої освіти

за спеціальністю: 242 «Туризм»

галузі знань: 24 «Сфера обслуговування»

кваліфікація: фаховий молодший бакалавр з туризму

Освітньо-професійна програма вводиться

в дію з 01.09.2022р

Наказ № 24 від 02.05. 2022 р.

ПЕРЕДМОВА

Освітньо-професійна програма «Туризм» підготовки фахового молодшого бакалавра за спеціальністю 242 «Туризм» галузі знань 24 «Сфера обслуговування» розроблена на основі Стандарту фахової передвищої освіти України зі спеціальності 242 «Туризм» галузі знань 24 «Сфера обслуговування» для освітньо-професійного ступеня «фаховий молодший бакалавр» затвердженого Наказом Міністерства освіти і науки України від 13 липня 2021р. № 805 і є документом, в якому узагальнюється зміст освіти, тобто відображаються цілі освітньої та професійної підготовки, визначається місце фахівця в структурі господарства держави і вимоги до його компетентностей та інших соціально важливих властивостей і якостей.

Розроблено робочою групою у складі:

1. Юфим Любов Михайлівна, викладач вищої категорії, викладач-методист, викладач фахових дисциплін Відокремленого структурного підрозділу «Львівський фаховий коледж харчових технологій та бізнесу Національного університету харчових технологій», гарант освітньої програми;

2. Баворовська Олена Богданівна, кандидат економічних наук, викладач вищої категорії, викладач фахових дисциплін Відокремленого структурного підрозділу «Львівський фаховий коледж харчових технологій та бізнесу Національного університету харчових технологій».

3. Новоставська Оксана Ігорівна, кандидат філологічних наук, доцент кафедри соціально-гуманітарних дисциплін, викладач вищої категорії, викладач фахових дисциплін Відокремленого структурного підрозділу «Львівський фаховий коледж харчових технологій та бізнесу Національного університету харчових технологій».

4. Бриліантова Альбіна Володимирівна, директор ТЗОВ «Музенідіс Тревел Львів»

ЛИСТ ПОГОДЖЕННЯ
Освітньо-професійної програми
«Туризм»

Рівень освіти
Галузь знань
Спеціальність
Кваліфікація

Фахова перед вища освіта
24 «Сфера обслуговування»
242 «Туризм»
фаховий молодший бакалавр з туризму

1. Науково-методична рада університету:

Протокол № 1 від 27.04. 2022 року

Рекомендовано на розгляд Вищої ради НУХТ

(висновок, особливі умови)

Голова НМР університету [підпис] Володимир ЯРОВИЙ

2. Центр моніторингу якості та координації освітньої діяльності університету

Рекомендовано на розгляд НМР університету

(висновок, особливі умови)

«26» 04 2022 року

Директор Центру [підпис] Олена ПОДОБИЙ

3. Педагогічною радою ВСП ЛФКХТБ НУХТ

Протокол № 4 від 28 березня 2022 року

Рекомендовано на розгляд центру моніторингу якості та координації освітньої діяльності університету

(висновок, особливі умови)

Голова педагогічної ради [підпис] Борис МИКИЧАК

4. Цикловою комісією спеціальності «Туризм»

Протокол № 8 від 23 березня 2022 року

Взгоблено вироовідно до вловоження про розробку ОПН НУХТ

(висновок, особливі умови)

Голова циклової комісії [підпис] Любов ЮФІМ

Гарант освітньої програми:

Викладач вищої категорії, викладач-методист, викладач фахових дисциплін

«23» березня 2022 року [підпис] Любов ЮФІМ

1. Профіль освітньо-професійної програми зі спеціальності 242 «Туризм»

1 – Загальна інформація	
Повна назва навчального закладу та структурного підрозділу	Національний університет харчових технологій Відокремлений структурний підрозділ «Львівський фаховий коледж харчових технологій та бізнесу Національного університету харчових технологій»
Ступінь вищої освіти та назва кваліфікації мовою оригіналу	Фаховий молодший бакалавр Фаховий молодший бакалавр з туризму
Офіційна назва освітньої програми	Туризм
Тип диплому та обсяг освітньої програми	Диплом фахового молодшого бакалавра, одиничний, обсяг освітньо-професійної програми фахового молодшого бакалавра на основі повної загальної середньої освіти (профільної середньої освіти) становить 120 кредитів ЄКТС. На основі базової середньої освіти здобувачі фахової передвищої освіти зобов'язані одночасно виконати освітню програму профільної середньої освіти, тривалість здобуття якої становить два роки. Освітня програма профільної середньої освіти професійного спрямування, що відповідає галузі знань та/або спеціальності, інтегрується з освітньо-професійною програмою фахового молодшого бакалавра.
Наявність акредитації	Акредитується вперше
Цикл/рівень	НРК України - 5 рівень, FQ-EHEA – короткий цикл, EQF-LLL - 5 рівень
Передумови	Наявність базової загальної середньої освіти, або повної загальної середньої освіти, або ОКР Кваліфікованого робітника
Мова викладання	Українська
Термін дії освітньої програми	5 років
Інтернет адреса постійного розміщення опису освітньої програми	http://lfkhtb.lviv.ua
2 – Мета освітньої програми	
Забезпечити формування та розвиток загальних та професійних компетентностей у здобувачів освіти в галузі туризму, що направлені на здобуття студентом знань, вмінь і навичок успішної роботи у сфері обслуговування туристичного комплексу країни і дозволяють йому бути екологічно відповідальним, соціально мобільним та затребуваним на ринку праці.	
3 - Характеристика освітньої програми	
Предметна область (галузь знань, спеціальність, спеціалізація)	Галузь знань: 24 «Сфера обслуговування» Спеціальність: 242 «Туризм»
Орієнтація освітньої програми	Освітньо-професійна програма фахового молодшого бакалавра базується на адаптації та впровадженні в професійну діяльність знань, аналітичних, комунікативних, організаторських, навичок інтегративного вирішення завдань сфери туризму. Освітньо-професійна програма має прикладну орієнтацію. Програма пропонує комплексний підхід до здійснення діяльності у сфері туризму та реалізує це через навчання та практичну підготовку. Вивчення дисциплін, включених у програму, дає можливість подальшого професійного зростання

Основний фокус освітньої програми та спеціалізації	Спеціальна освіта та професійна підготовка в області туризму. Ключові слова: туризм, турист, сфера туризму, форми та види туризму, рекреаційнотуристичні ресурси, об'єкти туризму; туристичний продукт, екскурсія, туристична діяльність, туристичний сервіс, індустрія туризму, туристична інфраструктура, ринок туристичних послуг, суб'єкти туристичного бізнесу.
Особливості програми	Програма розвиває перспективи підготовки фахівців з туризму.
4 – Придатність випускників до працевлаштування та подальшого навчання	
Придатність до працевлаштування	Працевлаштування на підприємствах будь-якої організаційно-правової форми (державні, муніципальні, комерційні, некомерційні) та за будь-якими видами економічної діяльності. Випускники здатні виконувати професійну роботу за Національним класифікатором України: "Класифікатор професій" ДК 003:2010, Довідником кваліфікаційних характеристик професій працівників. Випуск 85. "Спортивна діяльність": 3414 Фахівець з туристичного обслуговування 3414 Організатор подорожей (екскурсій) 3414 Екскурсовод 3414 Фахівець із організації дозвілля 3414 Фахівець з розвитку сільського туризму 3414 Інструктор оздоровчо-спортивного туризму (за видами туризму) 3414 Фахівець із туристичної безпеки 3340 Інструктор-методист з туризму 3439 Інспектор з туризму.
Подальше навчання	Здобуття освіти за: початковим рівнем (короткий цикл) вищої освіти; першим (бакалаврський) рівнем вищої освіти. Набуття додаткових кваліфікацій в системі освіти дорослих, у тому числі післяипломної освіти.
5 – Викладання та оцінювання	
Викладання та навчання	Студентоцентроване навчання, що проводиться у формі лекцій, практичних занять, семінарів, консультацій з викладачами, самостійного навчання за індивідуальними завданнями, виконання курсових робіт, виробничі практики з використанням розроблених підручників, посібників, конспектів лекцій, методичних рекомендацій, періодичних наукових видань та мережі Internet.
Оцінювання	Усні та письмові екзамени, заліки, поточний, підсумковий контроль, захист звітів з практики, захист курсових робіт, кваліфікаційний іспит
6 – Програмні компетентності	
Інтегральна компетентність	Здатність вирішувати типові спеціалізовані задачі та практичні проблеми у сфері туризму і рекреації або у процесі навчання, що вимагає застосування положень і методів системи наук, які формують туризмознавство, та може характеризуватися певною невизначеністю умов; нести відповідальність за результати своєї діяльності; здійснювати контроль інших осіб у визначених ситуаціях.

<p>Загальні компетентності (ЗК)</p>	<p>ЗК 1. Здатність реалізувати свої права і обов'язки як члена суспільства, усвідомлювати цінності громадянського (вільного демократичного) суспільства та необхідність його сталого розвитку, верховенства права, прав і свобод людини і громадянина в Україні.</p> <p>ЗК 2. Здатність зберігати та примножувати моральні, культурні, наукові цінності і досягнення суспільства на основі розуміння історії та закономірностей розвитку предметної області, її місця в загальній системі знань про природу і суспільство та в розвитку суспільства, техніки і технологій, використовувати різні види та форми рухової активності для активного відпочинку та ведення здорового способу життя.</p> <p>ЗК3. Здатність спілкуватися державною мовою як усно, так і письмово.</p> <p>ЗК4. Здатність спілкуватися іноземною мовою.</p> <p>ЗК5. Здатність застосовувати знання у практичних ситуаціях.</p> <p>ЗК 6. Прагнення до збереження навколишнього середовища.</p> <p>ЗК7. Здатність до пошуку, оброблення та аналізу інформації з різних джерел.</p> <p>ЗК 8. Здатність спілкуватися з представниками інших професійних груп різного рівня (з експертами з інших галузей знань/видів економічної діяльності).</p>
<p>Спеціальні компетентності (СК)</p>	<p>СК 1. Здатність застосовувати на практиці знання з правового регулювання сфери туризму в Україні.</p> <p>СК 2. Здатність застосовувати знання теорії і практики туристичного бізнесу у професійній діяльності фахівця туристичного супроводу.</p> <p>СК 3. Здатність ідентифікувати туристичний ресурсний потенціал країн, регіонів щодо стану і перспектив розвитку туризму.</p> <p>СК 4. Здатність проводити моніторинг ринку туристичних послуг.</p> <p>СК 5. Здатність створювати туристичний продукт, надавати туристичну послугу (перевезення, тимчасове розміщення, харчування; екскурсійне, курортне, спортивне, розважальне та інше обслуговування).</p> <p>СК 6. Здатність забезпечувати доступність туризму та екскурсійних відвідувань для туристів різних категорій.</p> <p>СК 7. Здатність виконувати вимоги законодавства щодо забезпечення безпеки туристів, збереження їх майна, охорони туристичних ресурсів України і довкілля.</p> <p>СК 8. Здатність документально забезпечувати технологічні процеси туристичної діяльності та проводити їх економічні розрахунки.</p> <p>СК 9. Здатність використовувати у професійній діяльності інформаційні технології.</p> <p>СК 10. Здатність застосовувати організаційні технологічні процеси суб'єкта туристичної сфери.</p> <p>СК 11. Здатність реалізовувати ефективні комунікації та навички взаємодії у професійній діяльності.</p> <p>СК 12. Здатність застосовувати принципи психології у професійній діяльності.</p> <p>СК 13. Здатність працювати в команді налагоджувати міжособистісну взаємодію під час розв'язання професійних задач</p>

7 – Результати навчання

	<p>РН 1. Застосовувати нормативно-правові акти професійної діяльності.</p> <p>РН 2. Застосовувати правові норми, норми з охорони праці, безпеки життєдіяльності, охорони довкілля у професійній діяльності.</p> <p>РН 3. Володіти державною та іноземною мовами у професійній діяльності.</p> <p>РН 4. Розв'язувати типові спеціалізовані задачі у професійній діяльності.</p> <p>РН 5. Пояснювати суспільні пріоритети щодо охорони туристичних ресурсів України та збереження довкілля під час виконання професійних обов'язків.</p> <p>РН 6. Аналізувати ресурсний потенціал країн, регіонів щодо стану і перспектив розвитку туризму.</p> <p>РН 7. Інформувати споживачів про умови надання туристичних послуг.</p> <p>РН 8. Застосовувати навички клієнтоорієнтованого сервісу у професійній діяльності.</p> <p>РН 9. Брати участь у підготовці проектів договорів туристичного, екскурсійного, готельного обслуговування.</p> <p>РН 10. Забезпечувати процес комплексного обслуговування клієнтів під час надання туристичної послуги та реалізації туристичного продукту.</p> <p>РН 11. Застосовувати знання з основ психології, що сприяють розвитку загальної культури, для розв'язання професійних задач.</p> <p>РН 12. Застосовувати навички командної роботи, лідерства для налагодження комунікації у професійній діяльності.</p> <p>РН 13. Здійснювати пошук, оброблення й аналізування інформації з різних джерел у професійній діяльності.</p> <p>РН 14. Застосовувати навички продуктивного спілкування зі споживачами туристичних послуг у професійній діяльності.</p> <p>РН 15. Використовувати сучасні інформаційні та комунікаційні технології для розв'язання професійних задач</p>
--	---

8 - Ресурсне забезпечення реалізації програми

Кадрове забезпечення	Кадрове забезпечення відповідає ліцензійним умовам
Матеріально-технічне забезпечення	<p>Усі приміщення відповідають будівельним та санітарним нормам, у наявності відповідна соціальна інфраструктура, що включає гуртожиток (оренда), буфет, медичний пункт, актову залу, спортивний зал, стадіон, спортивний майданчик.</p> <p>Забезпеченість комп'ютерними робочими місцями та прикладними комп'ютерними програмами достатня для виконання навчальних планів.</p> <p>Навчальні лабораторії оснащені технічними засобами, обладнанням та спеціалізованим програмним забезпеченням.</p>
Інформаційне та навчально-методичне забезпечення	Належна забезпеченість бібліотеки підручниками та посібниками (у тому числі і електронними), вітчизняними і закордонними фаховими періодичними виданнями відповідного профілю, доступ до джерел Internet, авторські розробки викладацького складу навчального комплексу НУХТ

9 – Академічна мобільність

Національна кредитна мобільність	Національна кредитна мобільність студентів, наукових і науково-педагогічних працівників коледжу, у т.ч. навчання, стажування, проходження навчальної і виробничої практик, проведення наукових досліджень, викладання та підвищення кваліфікації організовується на підставі партнерських угод про співробітництво коледжу з ЗВО України відповідно до Положення про академічну мобільність учасників освітнього процесу Національного університету харчових технологій
Міжнародна кредитна мобільність	
Навчання іноземних здобувачів вищої освіти	Навчання іноземних здобувачів вищої освіти не проводиться

**2. Перелік компонент освітньо-професійної програми
та їх логічна послідовність**

2.1 Перелік компонент ОП

Код н/д	Компоненти освітньої програми (навчальні дисципліни, курсові роботи, практики)	К-сть кредитів ЕКТС	Форма підсумкового контролю
1	2	3	4
1. Обов'язкові компоненти ОП			
ОК1	Основи філософських знань	2	Залік
ОК2	Історія України	2	Екзамен
ОК 3	Українська мова (за проф. спрямуванням)	2	Екзамен
ОК 4	Історія української культури	2	Залік
ОК 5	Основи психології	1,5	Залік
ОК 6	Соціологія	2	Залік
ОК 7	Основи правознавства	2	Залік
ОК 8	Іноземна мова (за проф. спрямуванням)	7	Екзамен
ОК 9	Етика й естетика	1,5	Залік
ОК 10	Друга іноземна мова (за проф. спрямуванням)	4,5	Залік
ОК 11	Фізичне виховання	4,5	Залік
ОК 12	Вища математика	3	Залік
ОК 13	Економічна теорія	2	Екзамен
ОК 14	Безпека життєдіяльності	2	Залік
ОК 15	Екологія	2	Залік
ОК 16	Основи охорони праці	2	Залік
ОК 17	Інформаційні системи та технології	6	Залік
ОК 18	Рекреаційна географія	3	Екзамен
ОК 19	Технологія і організація туристичного обслуговування	8	Екзамен
ОК 20	Туристичне краєзнавство	2	Залік
ОК 21	Організація екскурсійного обслуговування	3,5	Екзамен
ОК 22	Правове регулювання в туристичній діяльності	2	Залік
ОК 23	Економіка підприємства	3,5	Екзамен
ОК 24	Основи менеджменту	3,5	Екзамен
ОК 25	Основи маркетингу	3,5	Залік
ОК 26	Організація готельного обслуговування	3,5	Залік
ОК 27	Організація ресторанного обслуговування	2	Залік
ОК 28	Охорона праці в галузі	2	Залік
ОК 29	Географія туризму	5,5	Екзамен
ОК 30	Навчальна практика «Вступ до фаху»	1,5	Екзамен
ОК 31	Виробнича практика	15,0	Екзамен
ОК 32	Кваліфікаційний іспит	1,5	Екзамен
	Загальний обсяг обов'язкових компонент	108 кредитів	

2. Вибіркові компоненти ОП			
БЛОК 1			
ВБ 1	Етнографія та фольклор України	1,5	Залік
ВБ 2	Історія туризму	1,5	Залік
ВБ 3	Туристичне країнознавство	1,5	Залік
ВБ 4	Соціальна географія світу	2,5	Залік
ВБ 5	Туристичні ресурси України	3,5	Залік
ВБ 6	Спеціалізований туризм	1,5	Залік
БЛОК 2			
ВБ 1	Світова культура та мистецтво	1,5	Залік
ВБ 2	Основи музеєзнавства	1,5	Залік
ВБ 3	Професійний етикет	1,5	Залік
ВБ 4	Страховання в туризмі	2,5	Залік
ВБ 5	Туристичні ресурси України	3,5	Залік
ВБ 6	Організація анімаційних послуг в туризмі	1,5	Залік
Загальний обсяг вибірових компонент		12 кредитів	
ЗАГАЛЬНИЙ ОБСЯГ ОСВІТНЬО-ПРОФЕСІЙНОЇ ПРОГРАМИ		120 кредитів	

* Згідно із Законом України «Про фахову передвищу освіту» студенти мають право на «вибір навчальних дисциплін у межах передбачених відповідною освітньо-професійною програмою та навчальним планом, в обсязі, що становить не менше як 10 відсотків загальної кількості кредитів ЄКТС, передбачених для освітньо-професійної програми фахової перед вищої освіти. При цьому здобувачі фахової передвищої освіти мають право обирати навчальні дисципліни, що пропонуються для здобувачів фахової перед вищої освіти за погодженням з керівником закладу фахової передвищої освіти».

Заклад фахової передвищої освіти самостійно визначає механізм реалізації права студентів на вибір навчальних дисциплін (описується відповідним Положенням). Вибіркові дисципліни можуть формуватися у блоки, тоді студент вибирає блок дисциплін, після чого усі дисципліни блоку стають обов'язковими для вивчення. Рекомендується використовувати як блочні форми вибору, так і повністю вільний вибір дисциплін студентами.

ОК 1. – це дисципліни нормативної частини навчального плану.

ВБ 1. - це дисципліни вибіркової частини навчального плану

2.2 Структурно-логічна схема ОПП

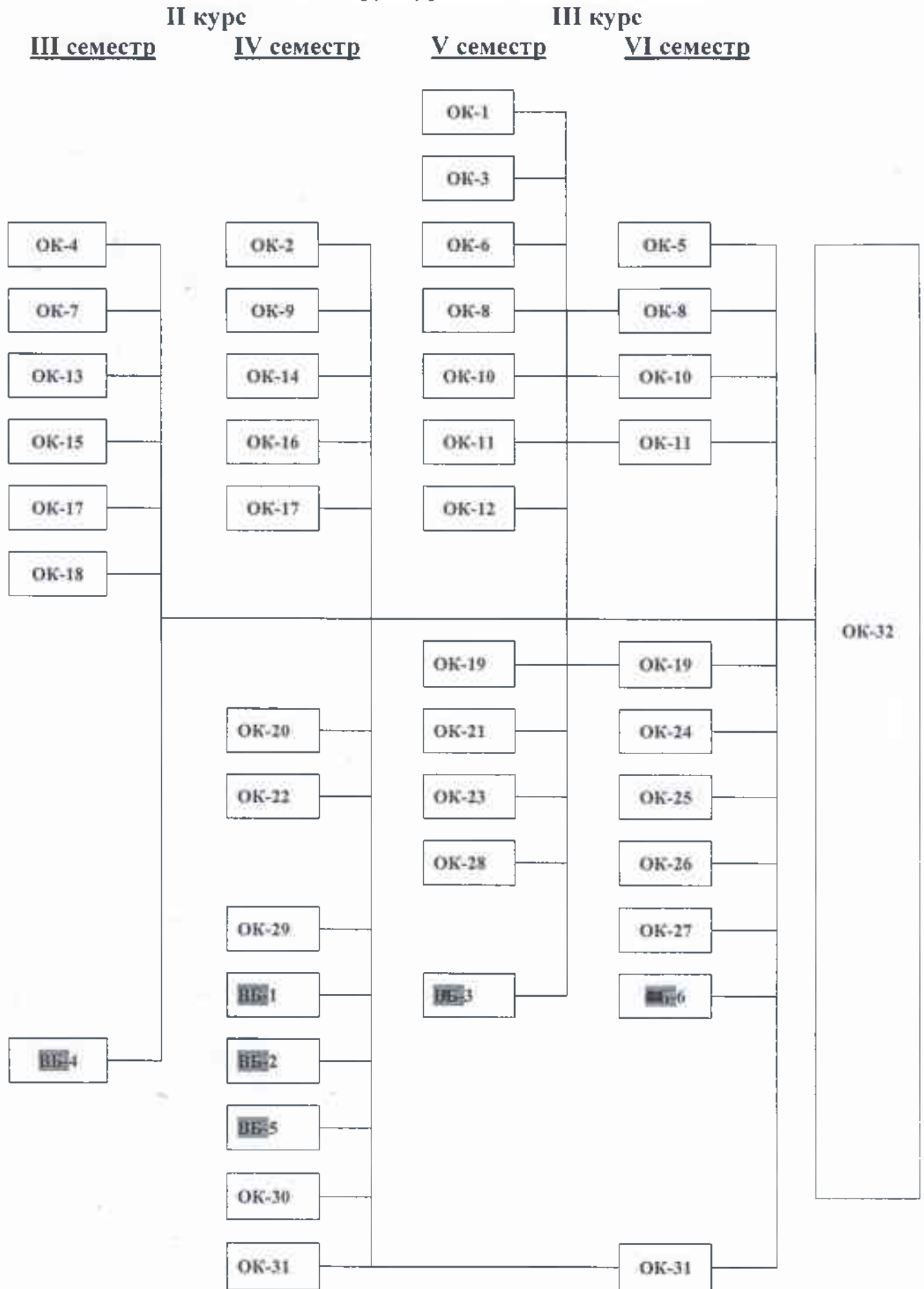

ОК- Обов'язкові компоненти освітньої програми
 ВБ- Вибіркові компоненти освітньої програми

3. Форма атестації здобувачів вищої освіти

Атестація випускників освітньо-професійної програми «Туризм» здійснюється у формі кваліфікаційного іспиту за спеціальністю 242«Туризм».

Вимоги до кваліфікаційного іспиту

Кваліфікаційний іспит проводиться з навчальних дисциплін:

- Технологія і організація туристичного обслуговування;
- Географія туризму;
- Основи менеджменту;
- Охорона праці в галузі.

Кваліфікаційний Іспит проводиться в два етапи.

Перший етап – тестова перевірка знань у вигляді 50 тестових завдань закритої форми з запропонованими відповідями, в яких потрібно вибрати правильну з множини вибору. Кожне завдання оцінюється 1 бал.

Другий етап – письмова екзаменаційна робота складається з 6 завдань різного рівня складності кожне з яких оцінюється певною кількістю балів. Завдання оцінюється максимальною кількістю балів в разі його повного і правильного виконання. При наявності неточностей, неповної відповіді бал знижується.

Максимальна кількість балів за іспит 100.

Кваліфікаційний іспит передбачає перевірку досягнення результатів навчання, визначених Стандартом та освітньо-професійною програмою «Туризм» підготовки фахового молодшого бакалавра за спеціальністю 242«Туризм» .

. Кваліфікаційний іспит завершується видачею документу встановленого зразка про присудження йому освітньо-професійного ступеня фахового молодшого бакалавра із присвоєнням кваліфікації: фаховий молодший бакалавр з туризму.

Атестація здійснюється відкрито та публічно.

4. Вимоги до наявності системи внутрішнього забезпечення якості фахової передвищої освіти

У закладі фахової передвищої освіти функціонує система забезпечення якості освітньої діяльності та якості фахової передвищої освіти (внутрішня система забезпечення якості освіти), яка передбачає здійснення таких процедур і заходів:

- 1) визначення та оприлюднення політики, принципів та процедур забезпечення якості фахової передвищої освіти, що інтегровані до загальної системи управління закладом фахової перед вищої освіти, узгоджені з його стратегією і передбачають залучення внутрішніх та зовнішніх заінтересованих сторін;
- 2) визначення і послідовне дотримання процедур розроблення освітньо-професійних програм, які забезпечують відповідність їх змісту стандартам фахової передвищої освіти (професійним стандартам – за наявності), декларованим цілям, урахування позицій заінтересованих сторін, чітке визначення кваліфікацій, що присуджуються та/або присвоюються, які мають бути узгоджені з Національною рамкою кваліфікацій;
- 3) здійснення за участю здобувачів освіти моніторингу та періодичного перегляду освітньо-професійних програм з метою гарантування досягнення встановлених для них цілей та їх відповідності потребам здобувачів фахової передвищої освіти і суспільства, включаючи опитування здобувачів фахової передвищої освіти;
- 4) забезпечення дотримання вимог правової визначеності, оприлюднення та послідовного дотримання нормативних документів закладу фахової передвищої освіти, що регулюють усі стадії підготовки здобувачів фахової передвищої освіти (прийом на навчання, організація освітнього процесу, визнання результатів навчання, переведення, відрахування, атестація тощо);
- 5) забезпечення релевантності, надійності, прозорості та об'єктивності оцінювання, що здійснюється у рамках освітнього процесу;
- 6) визначення та послідовне дотримання вимог щодо компетентності педагогічних (науково-педагогічних) працівників, застосування чесних і прозорих правил прийняття на роботу та безперервного професійного розвитку персоналу;
- 7) забезпечення необхідного фінансування освітньої та викладацької діяльності, а також адекватних та доступних освітніх ресурсів і підтримки здобувачів фахової передвищої освіти за кожною освітньо-професійною програмою;
- 8) забезпечення збирання, аналізу і використання відповідної інформації для ефективного управління освітньо-професійними програмами та іншою діяльністю закладу;

- 9) забезпечення публічної, зрозумілої, точної, об'єктивної, своєчасної та легкодоступної інформації про діяльність закладу та всі освітньо-професійні програми, умови і процедури присвоєння ступеня фахової передвищої освіти та кваліфікацій;
- 10) забезпечення дотримання академічної доброчесності працівниками закладу фахової передвищої освіти та здобувачами фахової передвищої освіти, у тому числі створення і забезпечення функціонування ефективної системи запобігання та виявлення академічного плагіату та інших порушень академічної доброчесності, притягнення порушників до академічної відповідальності;
- 11) періодичне проходження процедури зовнішнього забезпечення якості фахової передвищої освіти;
- 12) залучення здобувачів фахової передвищої освіти та роботодавців як повноправних партнерів до процедур і заходів забезпечення якості освіти;
- 13) забезпечення дотримання студентоорієнтованого навчання в освітньому процесі;
- 14) здійснення інших процедур і заходів, визначених законодавством, установчими документами закладів фахової передвищої освіти або відповідно до них.

Система забезпечення якості освітньої діяльності та якості фахової передвищої освіти закладу фахової передвищої освіти (внутрішня система забезпечення якості освіти) за поданням закладу може оцінюватися центральним органом виконавчої влади із забезпечення якості освіти або акредитованими ним незалежними установами оцінювання та забезпечення якості фахової передвищої освіти на предмет її відповідності вимогам до системи забезпечення якості фахової передвищої освіти, що затверджуються центральним органом виконавчої влади у сфері освіти і науки за поданням центрального органу виконавчої влади із забезпечення якості освіти.

**5. Матриця відповідності програмних компетентностей
компонентам освітньої програми**

	OK 1	OK 2	OK 3	OK 4	OK 5	OK 6	OK 7	OK 8	OK 9	OK 10	OK 11	OK 12	OK 13	OK 14	OK 15	OK 16	OK 17	OK 18	OK 19	OK 20	OK 21	OK 22	OK 23	OK 24	OK 25	OK 26	OK 27	OK 28	OK 29	OK 30	OK 31	OK 32	BB 1	BB 2	BB 3	BB 4	BB 5	BB 6	BB 7	BB 8	BB 9	BB 10	BB 11	BB 12			
ІНТ	X	X	X	X	X	X	X	X	X	X	X	X	X	X	X	X	X	X	X	X	X	X	X	X	X	X	X	X	X	X	X	X	X	X	X	X	X	X	X	X	X	X	X	X	X	X	
ЗК 1	X			X		X								X	X			X		X						X						X		X													
ЗК 2		X				X												X										X						X													
ЗК 3			X					X		X													X	X	X					X	X	X										X	X			X	
ЗК 4			X					X		X														X	X	X				X	X	X											X	X			X
ЗК 5							X												X		X	X				X	X	X		X	X	X								X				X	X		
ЗК 6		X				X												X											X						X			X									
ЗК 7	X	X	X	X	X	X	X	X	X	X	X	X	X	X	X	X	X	X	X	X	X	X	X	X	X	X	X	X	X	X	X	X	X	X	X	X	X	X	X	X	X	X	X	X	X	X	X
ЗК 8	X	X	X	X		X	X	X	X	X	X		X	X	X				X	X	X	X			X	X	X	X		X	X		X	X	X				X	X	X	X	X	X	X		
СК 1							X											X					X																		X						
СК 2								X	X	X								X	X	X	X					X	X		X	X	X	X	X	X	X	X	X		X	X	X	X	X	X	X	X	X
СК 3													X					X	X	X	X			X	X	X	X		X	X	X	X	X	X	X	X	X	X		X	X	X			X	X	
СК 4													X					X	X	X	X			X	X	X	X		X	X	X	X	X	X	X	X	X	X	X	X	X				X	X	
СК 5																			X		X	X			X	X			X	X					X					X					X	X	
СК 6			X		X			X	X	X								X			X		X	X	X	X	X	X	X	X	X	X	X									X	X	X	X	X	X
СК 7							X							X	X	X	X		X		X				X	X	X	X	X	X	X									X				X	X		
СК 8								X		X								X	X	X	X			X	X	X	X	X	X	X	X	X	X	X	X	X	X		X		X	X	X	X	X	X	
СК 9			X		X			X	X	X								X		X					X	X	X	X	X	X	X	X	X									X	X	X			X
СК 10							X											X	X	X	X	X	X	X	X	X	X	X	X	X	X	X	X	X			X		X	X	X	X			X	X	
СК 11	X	X	X	X	X	X	X	X	X	X								X	X	X		X		X	X	X	X	X	X	X	X	X	X	X	X	X	X	X	X	X	X	X	X	X	X	X	X
СК 12			X		X		X	X	X	X	X			X		X	X							X	X	X		X	X	X											X	X	X	X	X	X	
СК 13			X		X		X	X	X	X	X			X		X	X							X	X	X		X	X	X											X	X	X	X	X	X	

